

Fellowes

AIR PURIFIERS

Array AR2

Recessed Air Purifier
Purificateur d'air encastré
Purificador de aire empotrado



Install Guide

Guide d'installation
Guía para la instalación

PLEASE READ THESE INSTRUCTIONS BEFORE USE.
DO NOT DISCARD: KEEP FOR FUTURE REFERENCE.

VEUILLEZ LIRE CES INSTRUCTIONS AVANT D'UTILISER L'APPAREIL.
NE PAS JETER : CONSERVER AFIN DE CONSULTER LES DIRECTIVES
ULTÉRIEUREMENT, EN CAS DE BESOIN.

LEA ESTAS INSTRUCCIONES ANTES DEL USO.
NO LAS DESECHE: CONSÉRVELAS PARA REFERENCIA FUTURA.

PACKAGING CONTENTS

- Air Purifier (1X)
- Hybrid Filters w/ Pre-Filter (1X)
- 16ft mounting cables with clutches (4X)
- Centering Blocks (4X)
- User Manual (1X)

TOOLS REQUIRED FOR INSTALLATION

- Gloves
- Ladder/Step Stool
- Straight or 90° Conduit Connector
- Wire Nuts
- Level
- Tape
- Two adjacent, unobstructed 24" x 24" drop ceiling tiles with at least 18" clearance above the drop ceiling
- Mounting hooks or location installed to local code and capable of holding the weight of the system
- For ease of installation and optimal placement of unit in the grid, it is **HIGHLY RECOMMENDED** that either hooks be drilled into the ceiling, or strut channels be used to loop cables if there are no existing mounting points available above the perimeter of the housing.

NOTE: Two people are required, three people recommended, for easy and proper installation.

NOTE: We recommend removing additional adjacent ceiling tiles for easiest installation.

NOTE: It is required to remove one cross-tee in the ceiling grid.

NOTE: Do not install next to a return or register.

NOTE: Shut off circuit breaker to installation area before beginning installation.

INSTALLATION INSTRUCTIONS

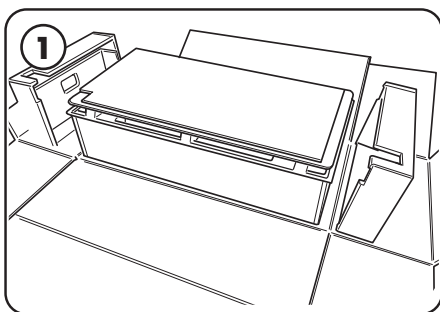

Before beginning installation, ensure that a qualified electrician has run a 120V circuit to the installation area. Remove unit from packaging and stage on a tabletop or other surface under or near installation area with door facing upwards.

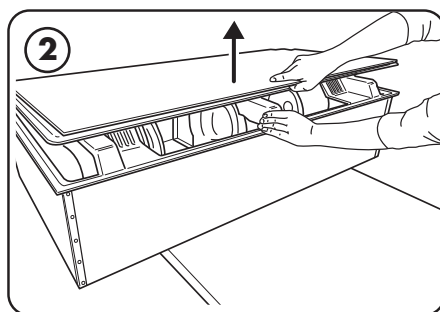

Open unit door by depressing the latch button and pulling upward. Have one person hold the door open while filter and hardware are removed.

NOTE: Do not remove corrugate support trays attached to the door yet.

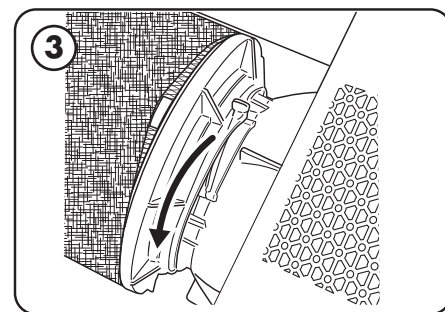

Disengage the filter clamp lever until a click is heard.

NOTE: Locking/ unlocking motions are in opposite directions between left and right filter changing mechanisms.

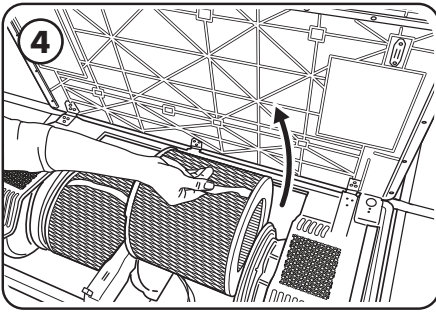

4 Pull filters out by the straps and set aside for now.

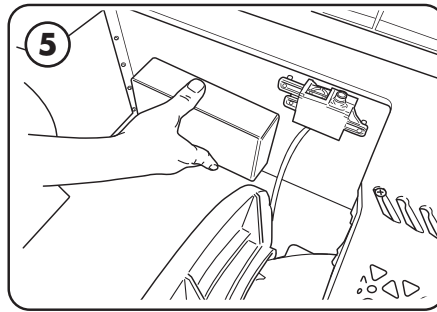

5 Remove mounting hardware and verify included part quantities.

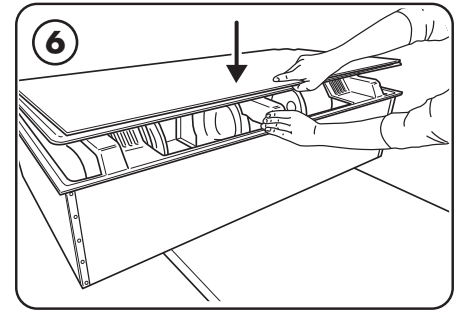

6 Close the door until a click is heard. Depending on type of ceiling, attach proper mounting hardware above installation area per local regulations for supporting a 92 lb (42kg) fixture. Ideally the mounting locations would be at the four corners of a 23" x 46" rectangle.

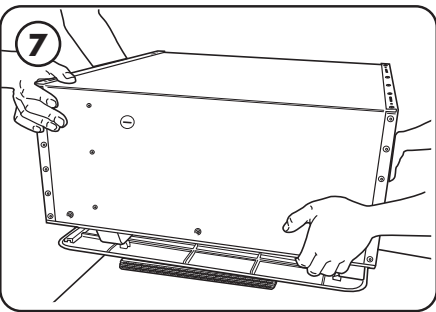

7 Lift and rotate unit before setting door-side down on the provided trays. Determine which electrical knockout will be used and remove it.

⚠ WARNING: do not place directly on any flat surface as this will damage the sensor that sticks below the bottom surface.

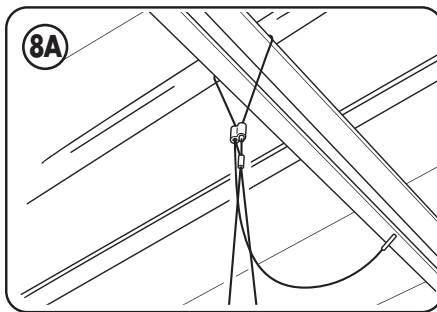

8A Loop open end of cables through intended support or hardware. Use provided cable clutch hardware to secure each cable.

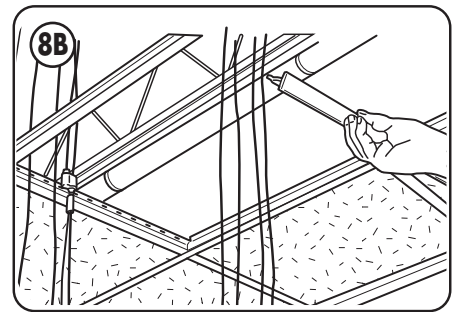

8B Remove cross-tee where unit will be installed.

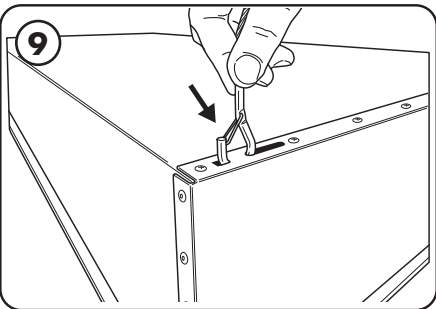

9 Secure the hooks from the provided aircraft cabling to the housing through the mounting holes.

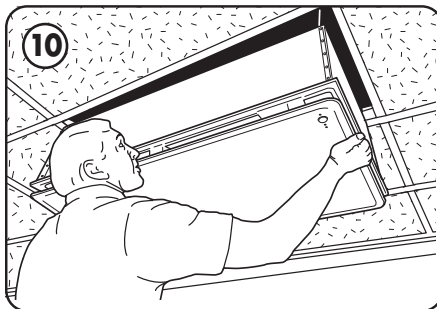

10 Have one or two people slowly lifting the machine while the other pulls the free end of the cables to keep them taut.

Alternate slowly raising each side to keep the unit relatively level during lifting.

⚠ WARNING: During lifting ensure hooks stay oriented correctly and do not get misaligned or they may not hold properly.

CAUTION: To reduce the risk of injury to persons, install fan at least 2.1 m (6.9 ft) above the floor.

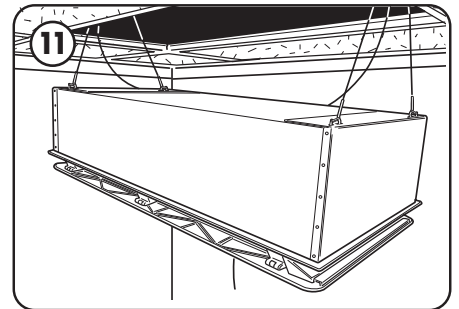

11 Raise the unit until the top of the housing is just below the grid.

NOTE: If unit is raised too high, have one person raise the unit while the other depresses the spring section on the wire clutch, allowing the cable to be loosened.

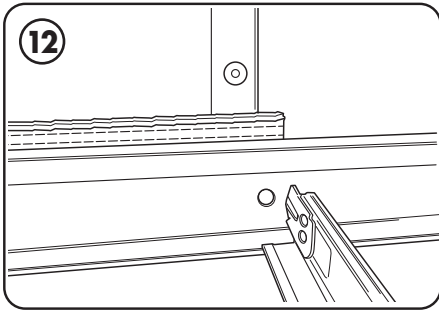

12
Check below units for visible gaps. If needed, add centering blocks between unit and grid. Trim out as desired.

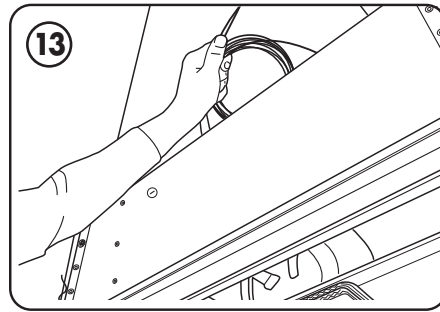

13
Coil and wrap remaining cable out of the way. Do not trim excess cable lengths.

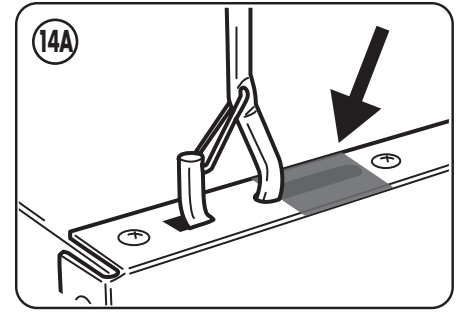

14A
Tape off the hook slots as shown.

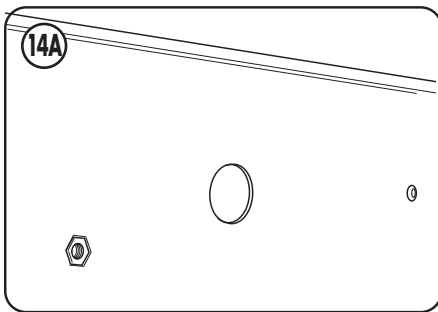

14A
Working from above the unit, attach a UL approved straight or 90° elbow to connect conduit.

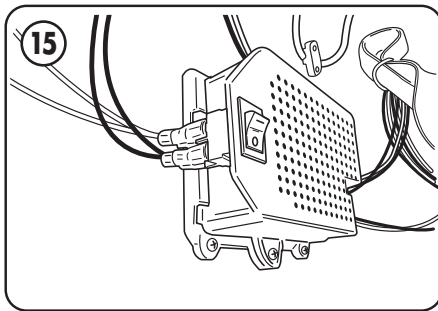
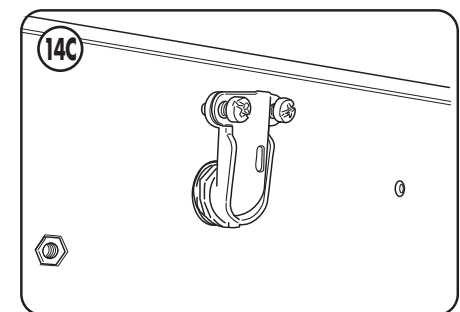
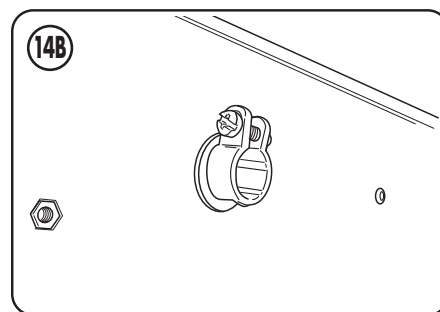
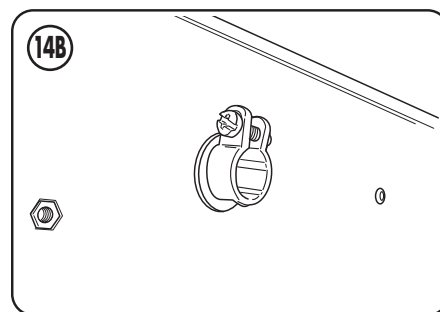

15
Ensure power switch located on the power supply is in the off position before proceeding with connecting any wires.

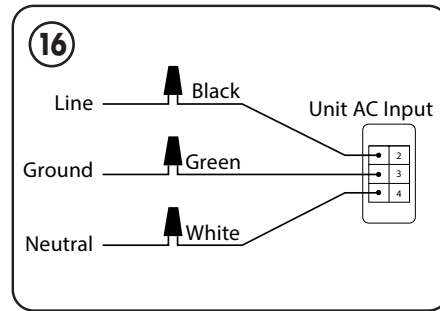

16
Have a qualified electrician connect the ground, line, and neutral to fixture per local electrical codes.

Turn on power supply switch.

Now the unit is set up and can be controlled with the buttons behind the filter door.

All wirings connected in junction box should be connected with twist connectors.

FILTER INSTALLATION PROCEDURE

Unit will notify you when filter needs to be changed with a red led visible on the bottom of the unit.
For replacement filters, please visit: www.fellowes.com

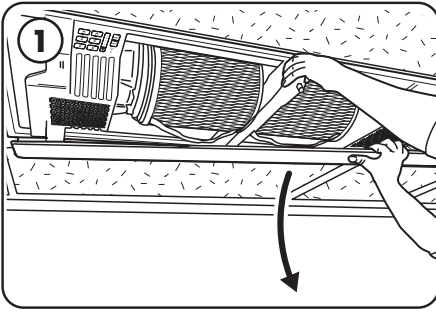

Open the door by depressing the latch button and pulling down on the door.

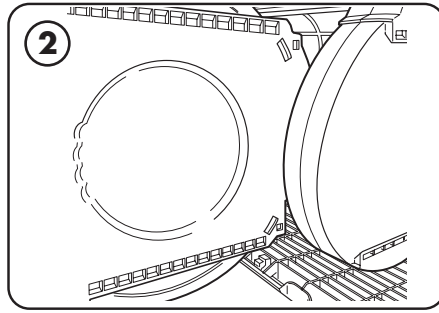

Remove new filter from protective bag and properly dispose of bag.
Holding the filter by the strap, align support cleat with slot.

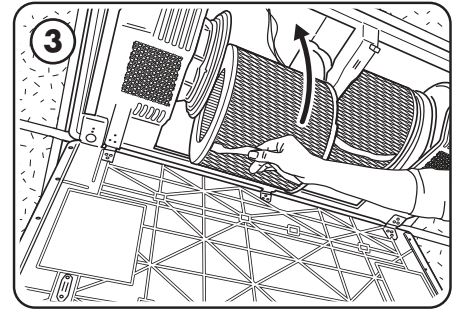

Gently push in filter until a click is heard.
NOTE: if top and bottom supports are not properly aligned, the filter will not sit properly and can damage the unit.

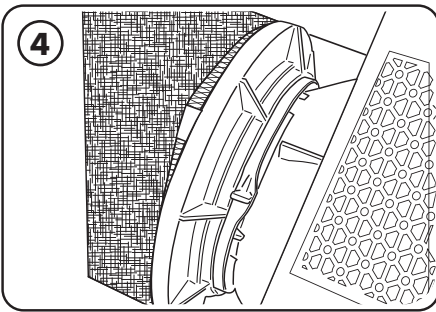

Secure filter into place by moving filter clamp lever back into the locked position until a click is heard.
NOTE: Locking/unlocking motions are in opposite directions between left and right filter changing mechanisms.

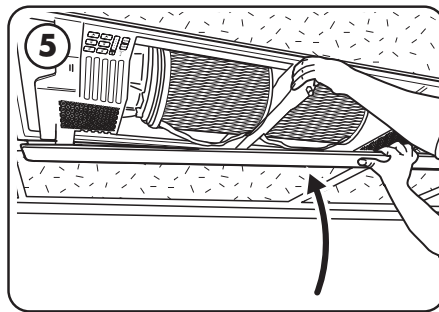

Close door until a click is heard. After closing door, press door closed on corners and directly beneath latch to ensure magnets and latch are fully secured.

CONTENU DE L'EMBALLAGE

- Purificateur d'air (1X)
- Filtres hybrides avec préfiltre (1X)
- Câbles de fixation de 16 pi (4,8 m) et verrous (4X)
- Blocs de centrage (4X)
- Manuel de l'utilisateur (1X)

OUTILS REQUIS POUR L'INSTALLATION

- Gants
- Échelle/Escabeau
- Connecteur de conduit droit ou à 90°
- Serre-fils
- Niveau
- Bande adhésive
- Deux grilles adaptées pour élément plafonnier de 24 po x 24 po (61 x 61 cm) avec dégagement minimum de 18 po (45,7 cm) au-dessus du plafond suspendu
- Crochets de fixation ou un emplacement adéquat selon votre code de bâtiment local et capable de supporter le poids du système
- Pour faciliter l'installation et optimiser le placement de l'unité dans la grille, il est **FORTEMENT RECOMMANDÉ** de percer des crochets dans le plafond ou d'utiliser des montants d'entretoise pour boucler les câbles s'il n'y a pas de points de fixation existants disponibles au-dessus du périmètre du boîtier.

REMARQUE : Deux personnes sont nécessaires, trois personnes recommandées, pour une installation facile et correcte.

REMARQUE : Nous recommandons de retirer les carreaux de plafond adjacents pour faciliter l'installation.

REMARQUE : Il est nécessaire de retirer un té croisé de l'élément plafonnier.

REMARQUE : N'installez pas à côté d'un bouche d'aération ou d'évacuation.

REMARQUE : Fermez le disjoncteur de la zone d'installation avant de commencer l'installation.

INSTRUCTIONS D'INSTALLATION

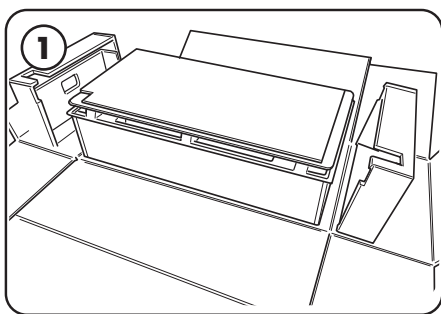

Avant de commencer l'installation, assurez-vous qu'un électricien qualifié a installé un circuit de 120 V dans la zone d'installation. Retirez l'appareil de son emballage et placez-le sur une table ou une surface, sous ou à proximité de la zone d'installation, la façade orientée vers le haut.

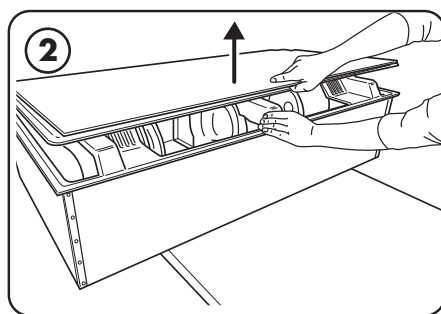

Ouvrez la porte de l'unité en appuyant sur le bouton de verrouillage et en tirant vers le haut. Demandez à une personne de tenir la porte ouverte pendant que le filtre et le matériel sont retirés.

REMARQUE : ne retirez pas les supports en carton gaufré fixés à la porte.

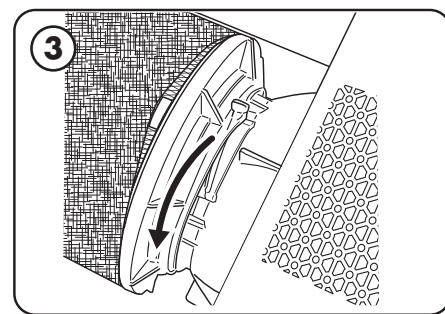

Dégagez le levier de serrage du filtre jusqu'à ce qu'un dé clic se fasse entendre.

REMARQUE : Les mouvements de verrouillage/déverrouillage s'effectuent dans des directions opposées entre les mécanismes de changement de filtre gauche et droit.

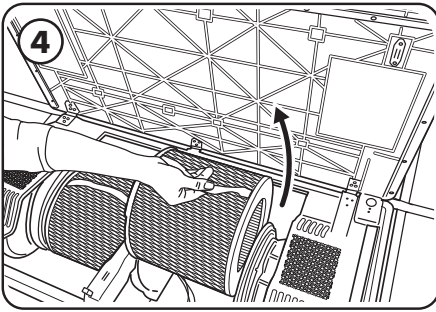

4 Pull filters out by the straps and set aside for now.

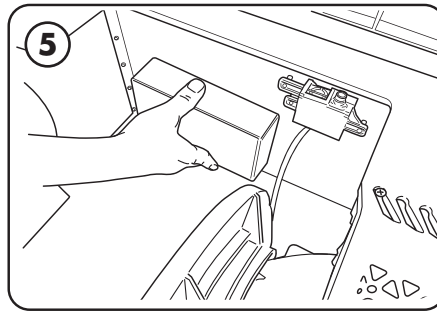

5 Remove mounting hardware and verify included part quantities.

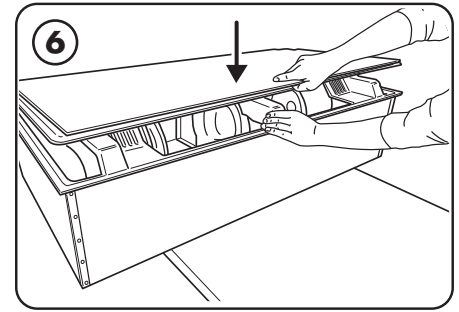

6 Close the door until a click is heard. Depending on type of ceiling, attach proper mounting hardware above installation area per local regulations for supporting a 92 lb (42kg) fixture. Ideally the mounting locations would be at the four corners of a 23" x 46" rectangle.

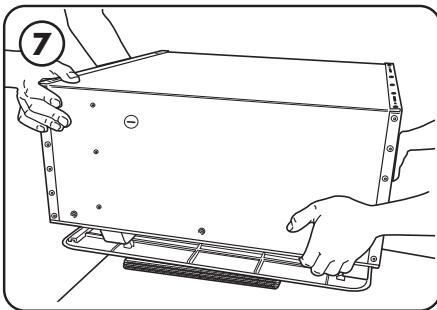

7 Soulevez et faites pivoter l'appareil avant de le placer, côté porte vers le bas, sur les supports fournis. Déterminez quelle passage électrique sera utilisée et retirez la pièce afin d'en libérer l'orifice.

⚠ **AVERTISSEMENT** : ne placez pas directement sur une surface plane car cela endommagerait le capteur qui colle sous la surface inférieure.

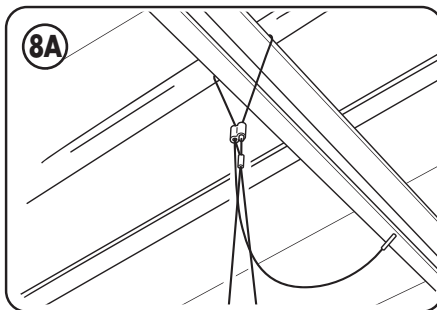

8A Passez l'extrémité des câbles de fixation à travers les supports ou le matériel prévu. Utilisez les verrous fournis pour câbles afin de bien sécuriser chaque câble.

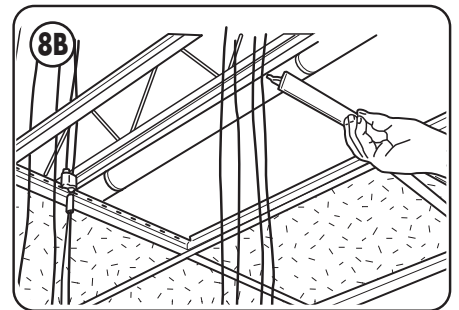

8B Retirez le té croisé là où l'appareil sera installé.

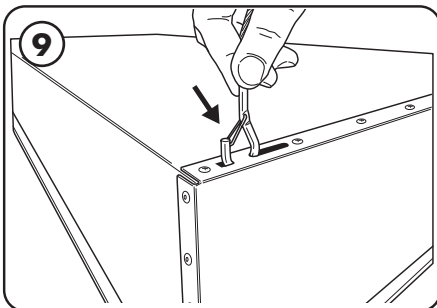

9 Fixez les crochets fournis aux câbles à travers les trous de fixation.

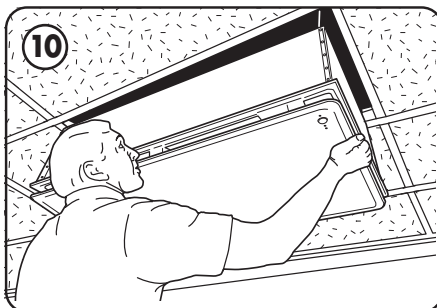

10 Demandez à une ou deux personnes de soulever lentement l'appareil pendant qu'une autre tire l'extrémité des câbles afin de les maintenir tendus pendant l'élévation.

Alternez les câbles en levant lentement chaque côté pour maintenir l'unité relativement au niveau pendant le l'élévation.

⚠ **AVERTISSEMENT** : Pendant l'élévation, assurez-vous que les crochets restent correctement orientés et ne se désalignent pas, sinon ils pourraient ne pas tenir correctement.

ATTENTION : Afin de réduire les risques de blessures, installez le ventilateur à un minimum de 2,1 m (6,9 pi) au-dessus du sol.

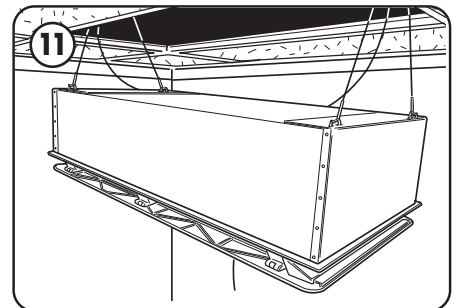

11 Soulevez l'appareil jusqu'à ce que le haut du boîtier soit juste en dessous de la grille.

REMARQUE : Si l'appareil est trop haut, demandez à une personne de soulever l'appareil pendant que l'autre appuie sur la section à ressort du verrou du câble, ce qui permettra de le desserrer.

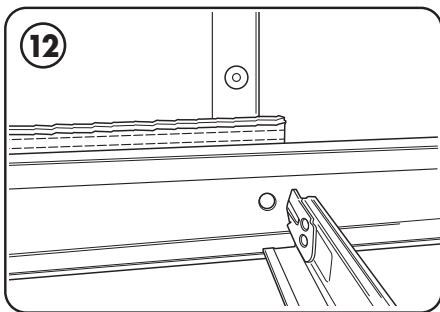

Vérifiez que les unités situées en dessous ne présentent pas de lacunes visibles. Si nécessaire, ajoutez des blocs de centrage entre l'unité et la grille. Découpez tel que souhaité.

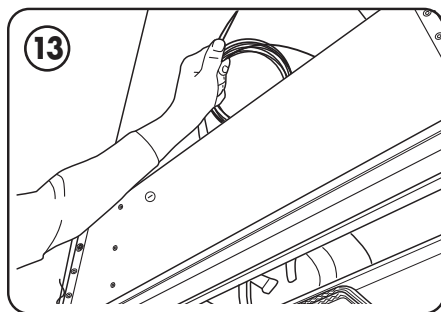

Enroulez les câbles restants en les mettant à l'écart. Ne coupez pas la longueur excédante des câbles.

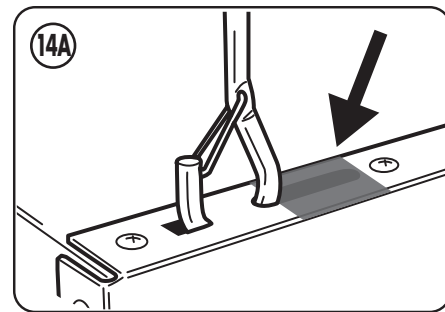

Collez la bande adhésive sur les fentes des crochets tel qu'indiqué.

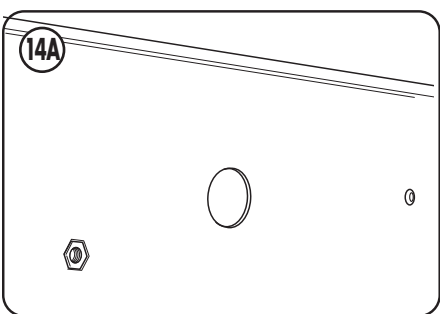

En travaillant depuis le dessus de l'appareil, fixez un coude droit ou à 90° approuvé UL pour connecter le conduit.

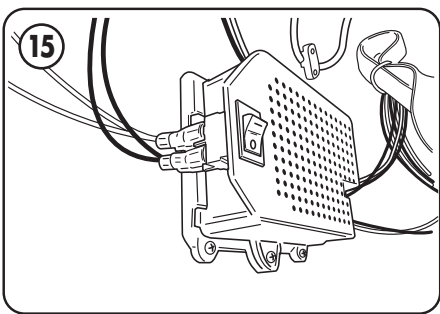
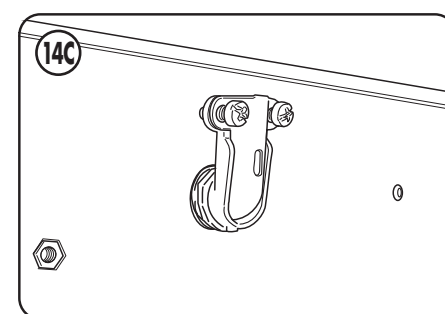
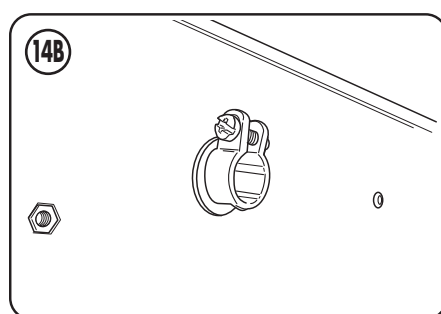

Assurez-vous que l'interrupteur d'alimentation situé sur le bloc d'alimentation est en position d'arrêt avant de procéder au raccordement des fils.

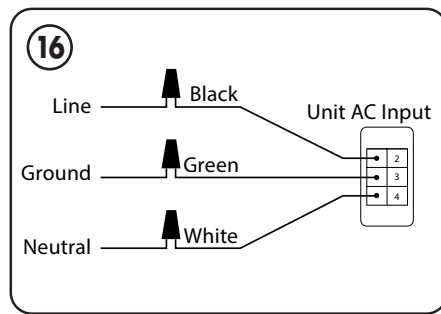

Demandez à un électricien qualifié de connecter la mise en terre, la ligne électrique et le neutre à l'appareil conformément aux codes en vigueur.

Activez l'interrupteur d'alimentation.

Maintenant que l'appareil est installé, il peut être contrôlé avec les boutons situés derrière la porte du filtre.

Tous les câbles connectés dans la boîte de jonction doivent être raccordés à l'aide de connecteurs torsadés.

PROCÉDURES D'INSTALLATION DES FILTRES

L'appareil vous avertira lorsque le filtre doit être changé. Une DEL rouge visible au bas de l'unité s'allumera.

Pour obtenir des filtres de rechange, veuillez consulter : www.fellowes.com

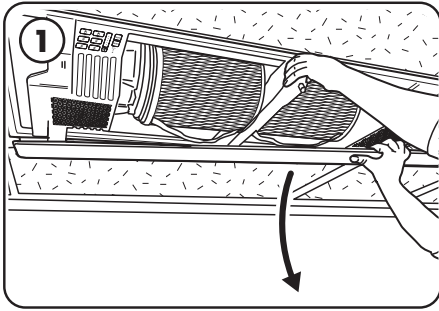

Ouvrez la porte en appuyant sur le bouton du loquet et en tirant sur la porte.

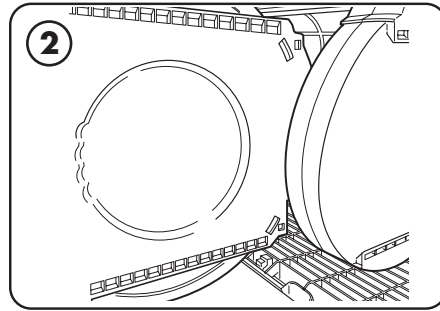

Retirez le nouveau filtre du sac de protection et jetez-le.

En tenant le filtre par la sangle, alignez le taquet de support avec la fente.

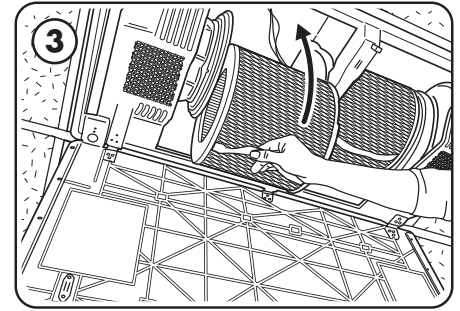

Poussez doucement le filtre jusqu'à ce qu'un clic se fasse entendre.

REMARQUE : si les supports supérieur et inférieur ne sont pas correctement alignés, le filtre ne sera pas en place correctement et l'appareil peut être endommagé.

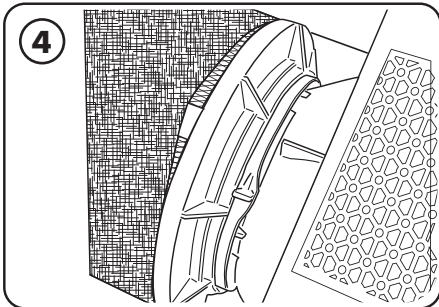

Remettez le filtre en place en remettant le levier de serrage du filtre en position verrouillée jusqu'à ce qu'un déclic se fasse entendre.

REMARQUE : Les mouvements de verrouillage/déverrouillage s'effectuent dans des directions opposées entre les mécanismes de changement de filtre gauche et droit.

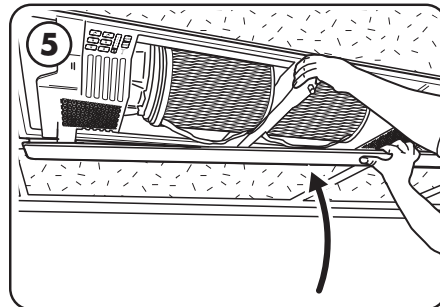

Fermez la porte de l'appareil jusqu'à ce que vous entendiez un déclic. Après avoir fermé la porte, appuyez sur la porte fermée sur les coins et directement sous le dispositif de verrouillage pour vous assurer que les aimants et le dispositif de verrouillage sont bien fixés.

CONTENIDO DEL EMBALAJE

- Purificador de aire (1 ud.)
- Filtros híbridos con prefiltro (1 ud.)
- Cables de montaje de 16 ft con piezas de ajuste (4 uds.)
- Bloques de centrado (4)
- Manual del usuario (1 ud.)

HERRAMIENTAS NECESARIAS PARA LA INSTALACIÓN

- Guantes
- Escalera/banquillo
- Conector de conducto recto o a 90°
- Conectores de torsión
- Nivel
- Cinta
- Dos placas adyacentes de la cuadrícula del plafón, de 24" x 24" sin obstrucciones, con un espacio libre de al menos 18" por sobre el plafón
- Ganchos de montaje o ubicación instalados según el código local, y capaces de soportar el peso del equipo
- Para facilitar la instalación y la colocación óptima de la unidad en la cuadrícula, se **RECOMIENDA ENCARECIDAMENTE** taladrar los ganchos en el techo o usar los canales de puntal para enrollar los cables si no se dispone de puntos de montaje en el perímetro de la carcasa.

NOTA: se requieren dos personas y se recomiendan tres para una sencilla y correcta instalación.

NOTA: recomendamos quitar otras placas del plafón adyacentes para facilitar la instalación.

NOTA: es necesario quitar una T secundaria de la cuadrícula del plafón.

NOTA: no instalar junto a rejillas o registros.

NOTA: antes de comenzar la instalación, apague el disyuntor en el área de la instalación.

INSTRUCCIONES PARA LA INSTALACIÓN

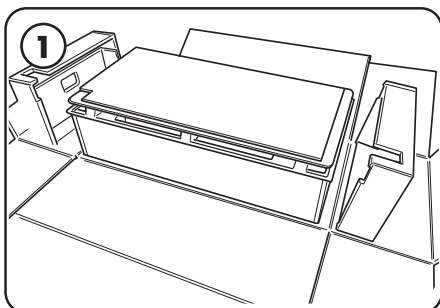

Antes de comenzar la instalación, asegúrese de que un electricista calificado haya instalado un circuito de 120 V en el área de la instalación. Retire la unidad del embalaje y colóquela con la puerta hacia arriba sobre una mesa u otra superficie bajo el área de la instalación o cerca de ella.

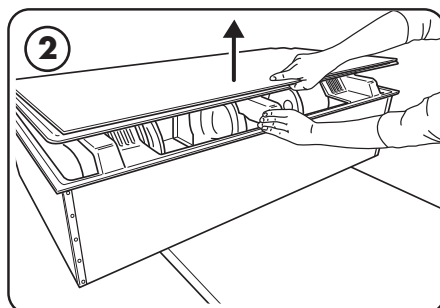

Abra la puerta de la unidad hacia arriba, presionando el botón del pestillo. Pida a una persona que sostenga la puerta abierta mientras otra retira el filtro y los accesorios.

NOTA: no quite aún las bandejas de soporte de cartón corrugado adheridas a la puerta.

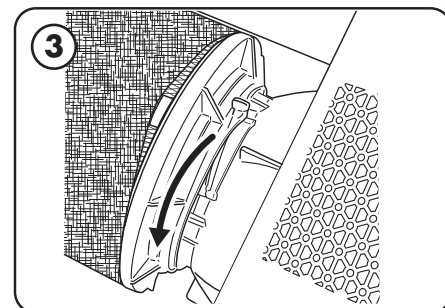

Desenganche la palanca de sujeción del filtro hasta que escuche un clic.

NOTA: los movimientos de bloqueo/desbloqueo se realizan en direcciones opuestas en los mecanismos para el cambio de los filtros izquierdo y derecho.

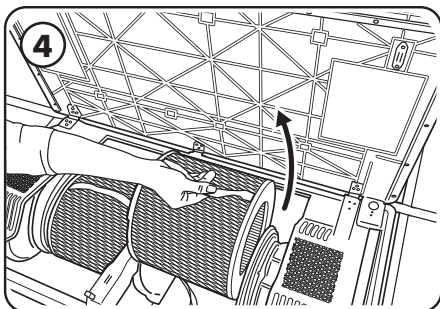

Retire los filtros por la correa y déjelos a un lado por el momento.

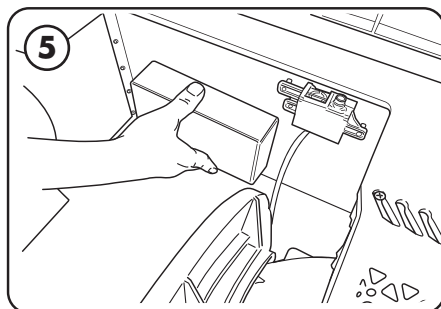

Retire los accesorios de montaje y verifique las cantidades de los componentes.

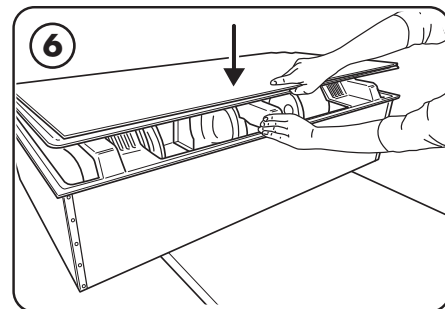

Cierre la puerta hasta que escuche un clic. Según el tipo de plafón, fije los accesorios de montaje correctos por sobre el área de la instalación, según las normas locales para soportar una unidad de 92 lb (42 kg). Preferiblemente, la ubicación de los montajes formará un rectángulo de 23" x 46".

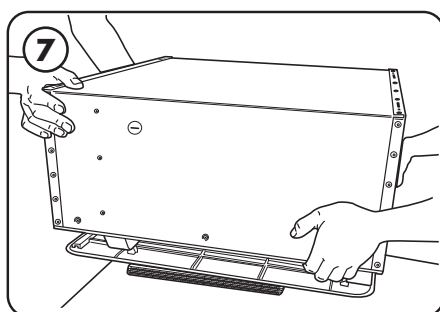

Eleve y gire la unidad, y colóquela con la puerta hacia abajo sobre las bandejas provistas. Determine qué disco removible se utilizará y retírelo.

⚠ ADVERTENCIA: no la coloque directamente sobre una superficie plana, ya que esto dañará el sensor sobre la superficie inferior.

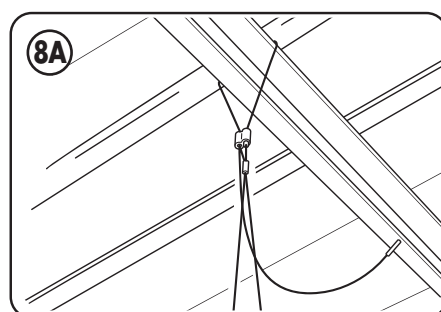

Enrolle el extremo abierto de los cables a través del soporte o equipo previsto. Fije cada cable con las piezas de ajuste provistas.

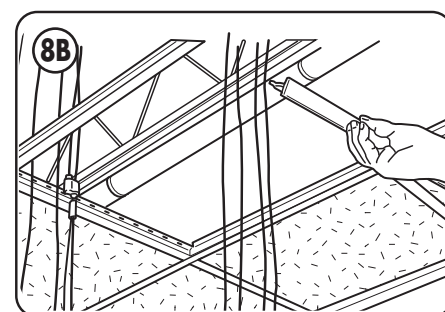

Retire la T secundaria del área en donde se instalará la unidad.

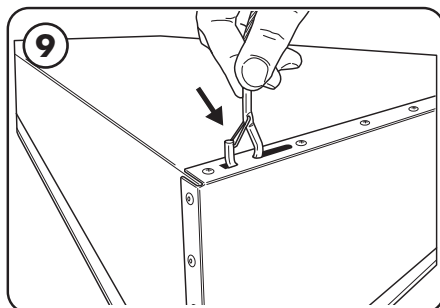

Fije los ganchos de las cuerdas de alambre a la carcasa, a través de los orificios de montaje.

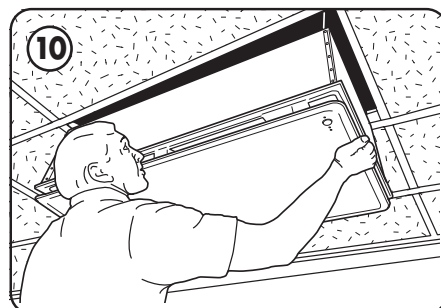

Pida a una o dos personas que levanten lentamente la unidad, mientras la otra tira del extremo libre de los cables para mantenerlos tensos.

Eleve la unidad lentamente alternando cada lado, de modo de mantenerla relativamente nivelada al levantarla.

⚠ ADVERTENCIA: a medida que eleva la unidad, asegúrese de que los ganchos permanezcan orientados correctamente y no se desalineen, porque podrían no sujetar correctamente.

PRECAUCIÓN: para reducir el riesgo de lesiones personales, instale el ventilador a una altura mínima de 2.1 m (6.9 pies) del piso.

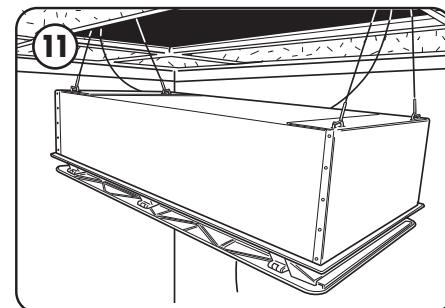

Eleve la unidad hasta que la parte superior de la carcasa quede justo debajo de la cuadrícula.

NOTA: si la unidad debe elevarse demasiado, pídale a una persona que eleve la unidad mientras que la otra presiona el resorte en la pieza de ajuste para aflojar el cable.

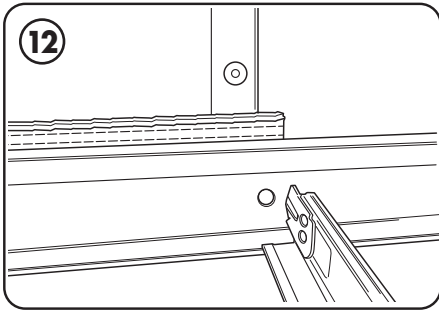

Revise debajo de la unidad para ver si hay espacios visibles. Si es necesario, agregue bloques de centrado entre la unidad y la cuadrícula. Haga los recortes que desee.

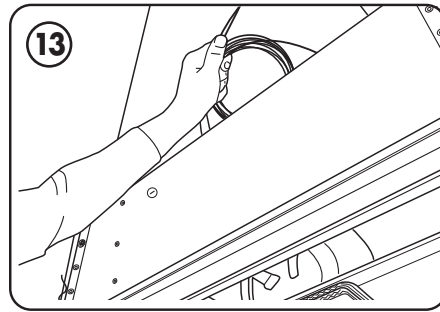

Enrolle el cable restante para que no se interponga. No corte los tramos de cable sobrantes.

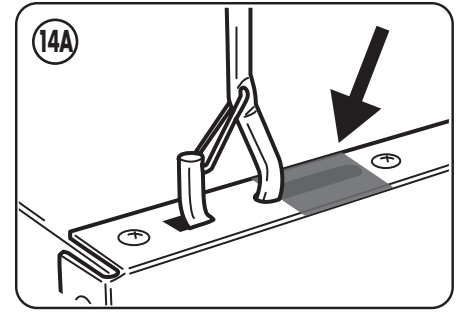

Tape las ranuras de los ganchos con cinta como se muestra.

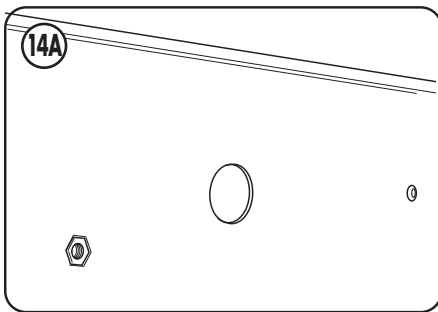

Operando por arriba de la unidad, conecte al conducto de conexión un codo recto o a 90° aprobado por UL.

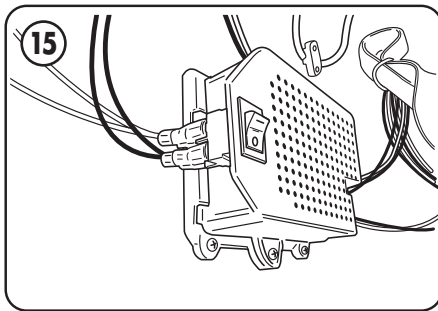
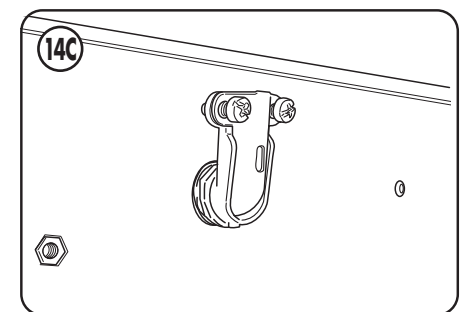
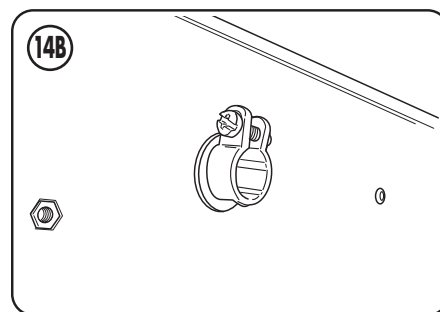

Antes de proceder a conectar cualquier cable, asegúrese de que el interruptor de alimentación ubicado en la fuente de alimentación esté en la posición de apagado.

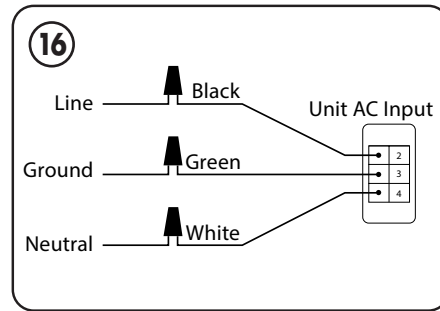

Solicite a un electricista calificado que conecte a la unidad la fase, el neutro y la toma de tierra, según el código eléctrico local.

Encienda el interruptor de suministro de energía.

La unidad ha quedado instalada y puede controlarse mediante los botones detrás de la puerta del filtro.

Todos los cables conectados en la caja de conexiones deben conectarse con conectores enroscables.

PROCEDIMIENTO DE INSTALACIÓN DEL FILTRO

Cuando sea necesario cambiar el filtro, se encenderá un led rojo sobre la parte inferior de la unidad.

Para filtros de repuesto, visite: www.fellowes.com

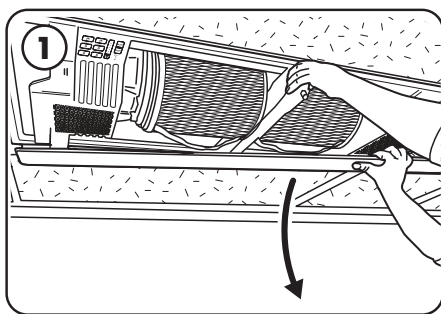

Abra la puerta hacia abajo, presionando el botón del pestillo.

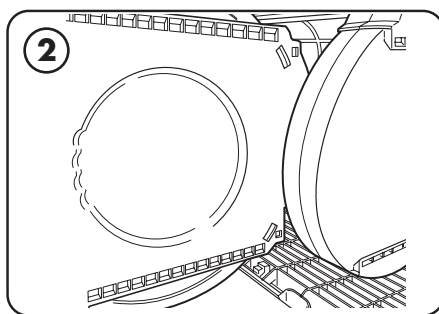

Retire el filtro nuevo de la bolsa protectora y deséchela correctamente.

Sosteniendo el filtro por la correa, haga coincidir la abrazadera de soporte con la ranura.

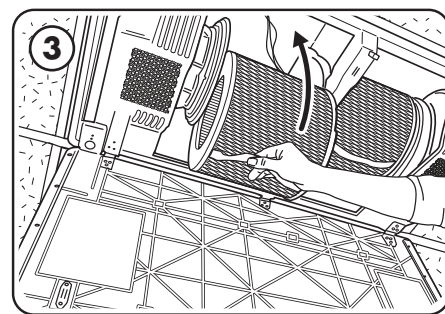

Empuje suavemente el filtro hasta escuchar un clic.

NOTA: si los soportes superior e inferior no están correctamente alineados, el filtro no encajará y podría dañar la unidad.

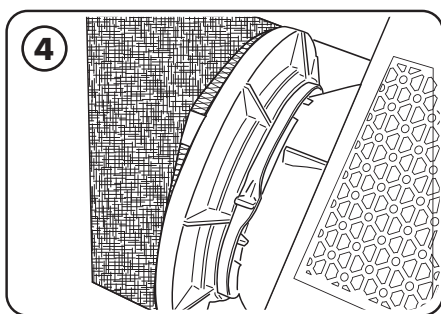

Fije el filtro en su lugar moviendo la palanca de la abrazadera del filtro a la posición de bloqueo hasta que escuche un clic.

NOTA: los movimientos de bloqueo/desbloqueo se realizan en direcciones opuestas en los mecanismos para el cambio de los filtros izquierdo y derecho.

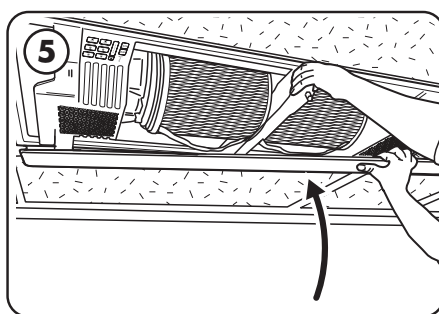

Cierre la puerta hasta que escuche un clic. Después de cerrar la puerta, presiónela para cerrarla en las esquinas y directamente debajo del pestillo para asegurarse de que los imanes y el pestillo estén completamente asegurados.

Floor:___ Area:_____ Unit:_____	Floor:___ Area:_____ Unit:_____
[Web ID Sticker Here]	[Web ID Sticker Here]
Floor:___ Area:_____ Unit:_____	Floor:___ Area:_____ Unit:_____
[Web ID Sticker Here]	[Web ID Sticker Here]
Floor:___ Area:_____ Unit:_____	Floor:___ Area:_____ Unit:_____
[Web ID Sticker Here]	[Web ID Sticker Here]
Floor:___ Area:_____ Unit:_____	Floor:___ Area:_____ Unit:_____
[Web ID Sticker Here]	[Web ID Sticker Here]
Floor:___ Area:_____ Unit:_____	Floor:___ Area:_____ Unit:_____
[Web ID Sticker Here]	[Web ID Sticker Here]
Floor:___ Area:_____ Unit:_____	Floor:___ Area:_____ Unit:_____
[Web ID Sticker Here]	[Web ID Sticker Here]
Floor:___ Area:_____ Unit:_____	Floor:___ Area:_____ Unit:_____
[Web ID Sticker Here]	[Web ID Sticker Here]
Floor:___ Area:_____ Unit:_____	Floor:___ Area:_____ Unit:_____
[Web ID Sticker Here]	[Web ID Sticker Here]
Floor:___ Area:_____ Unit:_____	Floor:___ Area:_____ Unit:_____
[Web ID Sticker Here]	[Web ID Sticker Here]



CUSTOMER SERVICE & SUPPORT

www.fellowes.com

U.S.: 1-800-955-0959

Canada: 1-800-665-4339

Mexico: 001-800-514-9057



1789 Norwood Avenue, Itasca, Illinois 60143 • 1-800-955-0959 • www.fellowes.com