

Fellowes

A I R P U R I F I E R S

Array AC2

Ceiling Mounted Air Purifier
Purificateur d'air monté au plafond
Purificador de aire de techo



Installation Guide
Guide d'installation
Guía de instalación

PLEASE READ THESE INSTRUCTIONS BEFORE USE.
DO NOT DISCARD: KEEP FOR FUTURE REFERENCE.

VEUILLEZ LIRE CES INSTRUCTIONS AVANT D'UTILISER L'APPAREIL.
NE PAS JETER : CONSERVER AFIN DE CONSULTER LES DIRECTIVES
ULTÉRIEUREMENT, EN CAS DE BESOIN.

LEA ESTAS INSTRUCCIONES ANTES DEL USO.
NO LAS DESECHE: CONSÉRVELAS PARA REFERENCIA FUTURA.

PACKAGING CONTENTS

- Air Purifier (1X)
- Hybrid Filters w/ Pre-Filter (2X)
- 16ft mounting cables with clutches (2X)
- Thank You Card (1X)
- Quick Start Guide (1X)
- User Manual (1X)

TOOLS REQUIRED FOR INSTALLATION

- Gloves
- Ladder/Step Stool
- Wire Nuts
- Level
- Open ceiling at least 10ft tall
- Mounting hooks or location installed to local code and capable of holding the weight of the system

NOTE: Three people are recommended for easy and proper installation

NOTE: This product was designed for use in an open ceiling

NOTE: Installation location and hardware must be capable of supporting 50lbs per anchor. If unsure, check with a qualified structural engineer.

INSTALLATION INSTRUCTIONS

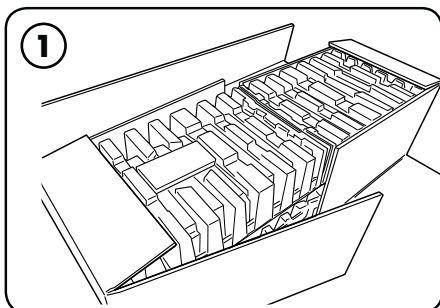

Before beginning installation, ensure that a qualified electrician has run a 120V outlet to the installation area.

Take out the mounting hardware box and verify included part quantity.

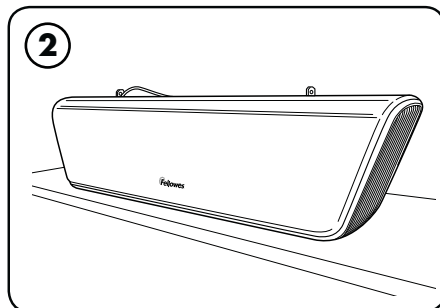

Remove unit from packaging and stage on temporary support trays on a tabletop or other surface under or near installation area.

⚠ CAUTION: leave support trays on or you may damage the product.

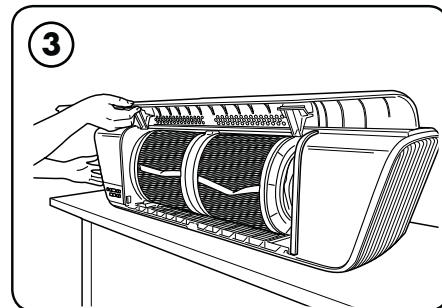

Open unit door by peeling back the tape as needed and gently pulling outward on the bottom of the door panel.

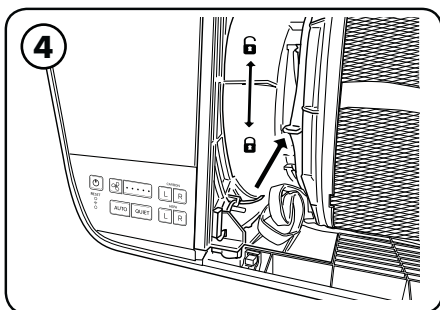

Disengage each filter clamp lever until a click is heard.

NOTE: Locking/ unlocking motions are in opposite directions between left and right filter changing mechanisms.

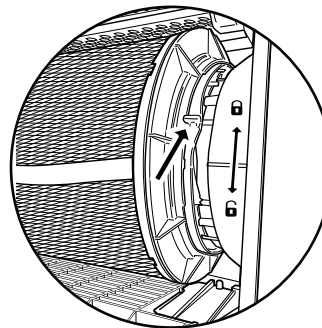
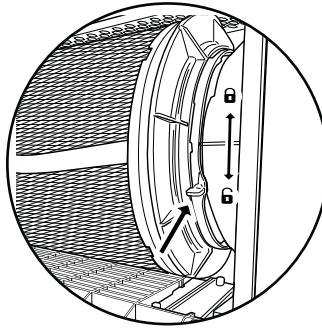
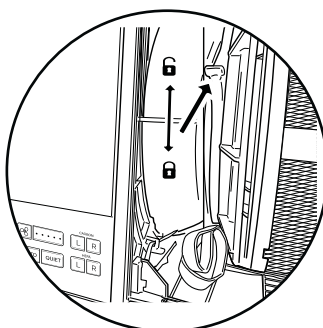

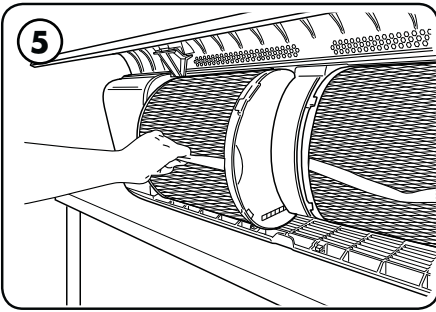

5
Pull each filter out by the strap and set aside for now.

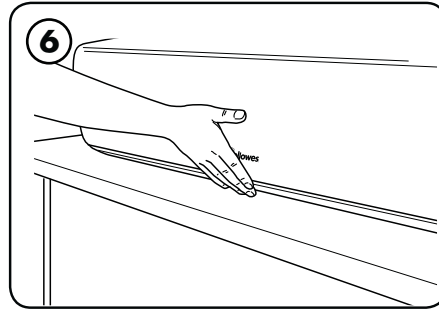

6
Close door until a click is heard.

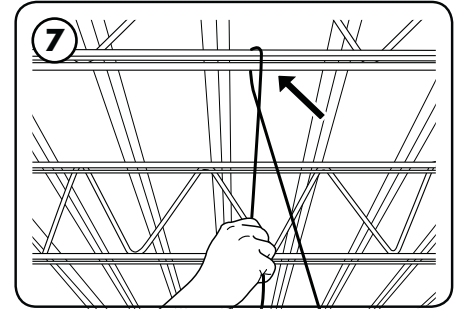

7
Depending on type of ceiling, attach proper mounting hardware above installation area at proper distances per local regulations for supporting a 45lb (21kg) fixture.

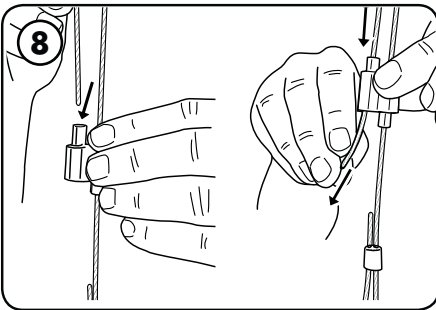

8
Loop open end of cables through intended truss.
Use provided cable clutch hardware to secure each cable.

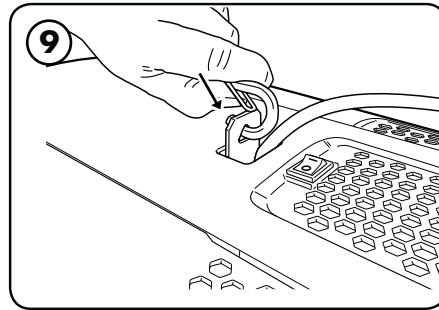

9
Secure the hooks from the provided aircraft cabling to the housing through the mounting holes.

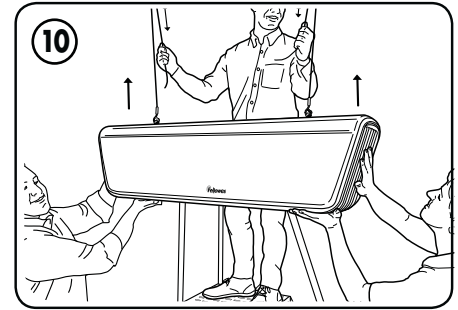

10
Have two people slowly lifting the machine while the other pulls the free end of the cables to keep them taut.
Alternate slowly raising each side to keep the unit relatively level during lifting.
⚠ CAUTION: three people are recommended for safe installation.

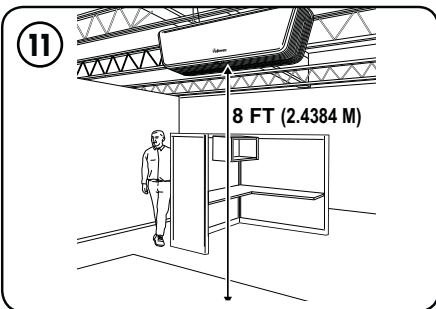

11
Raise the fixture to at least 8 feet off the ground.
For optimum performance, keep at least 12" of clearance between the top of the unit and the ceiling. Use a level to ensure the product hangs evenly.

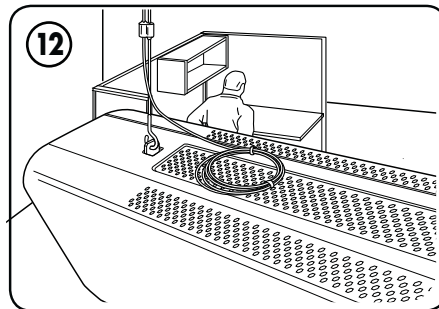

12
Coil and wrap remaining cable out of the way. Do not trim excess cable lengths.
Remove the support trays from the bottom of the unit and dispose of them.

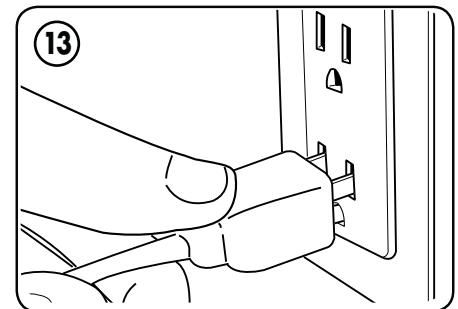

13
Plug unit into the pre-installed outlet.

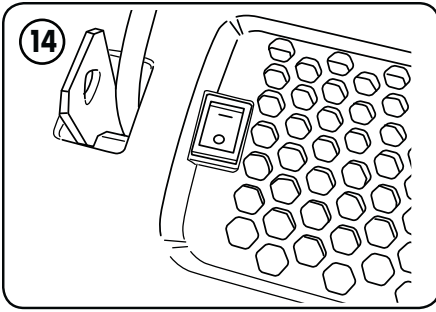

Flip power switch to the ON ("I") position.
To complete installation, install filters per instructions below.

FILTER INSTALLATION PROCEDURE

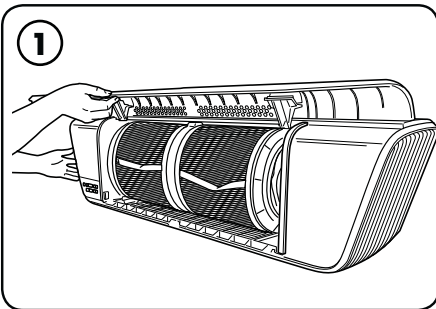

Open the door by gently pulling outward on the bottom of the door panel.

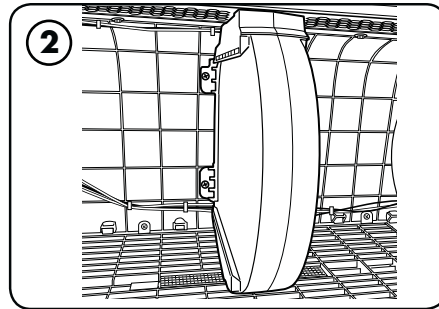

Remove new filters from protective bags and properly dispose of bags.
One at a time, holding each filter by the strap, align support cleat with slot.

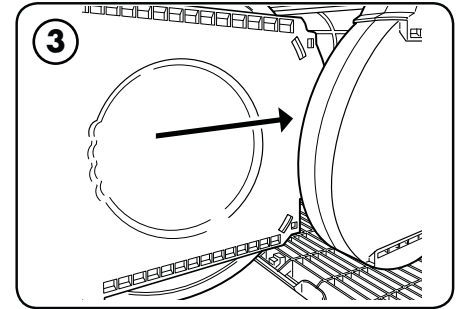

Gently push in filter until a click is heard.
NOTE: if top and bottom supports are not properly aligned, the filter will not sit properly and can damage the unit.

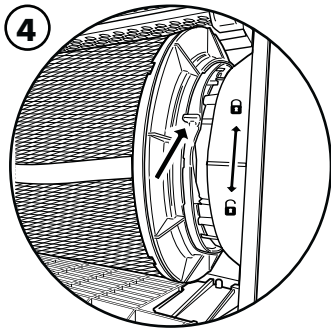

Secure filter into place by moving filter clamp lever back into the locked position until a click is heard.

Repeat steps for second filter.

NOTE: Locking/unlocking motions are in opposite directions between left and right filter changing mechanisms.

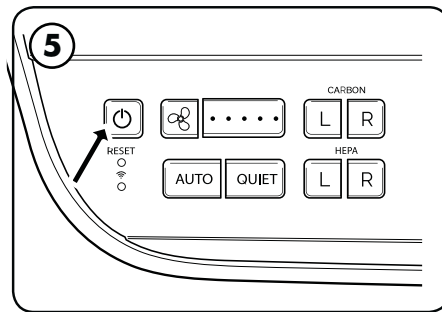

Press the power button to turn the unit on.

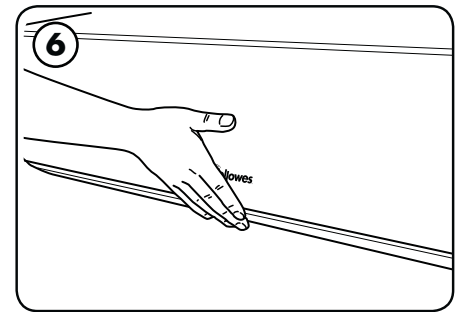

Close the door until a click is heard.

CONTENU L'EMBALLAGE

- Purificateur d'air (1X)
- Filtres hybrides avec pré-filtre (2X)
- Câbles de montage de 16 pi avec couplages (2X)
- Carte de remerciement (1X)
- Guide de démarrage rapide (1X)
- Manuel de l'utilisateur (1X)

OUTILS REQUIS POUR L'INSTALLATION

- Gants
- Échelle/escabeau
- Capuchons de connexion
- Niveau
- Plafond ouvert d'au moins 10 pieds de haut
- Crochets ou emplacement de montage installés selon le code local et capable de supporter le poids du système

REMARQUE : Trois personnes sont recommandées pour une installation correcte et simple

REMARQUE : Ce produit a été conçu pour une utilisation avec un plafond ouvert

REMARQUE : L'emplacement d'installation et le matériel doivent être capables de supporter 50 lb par ancrage. En cas de doute, consultez un ingénieur de structures qualifié.

INSTRUCTIONS RELATIVES À L'INSTALLATION

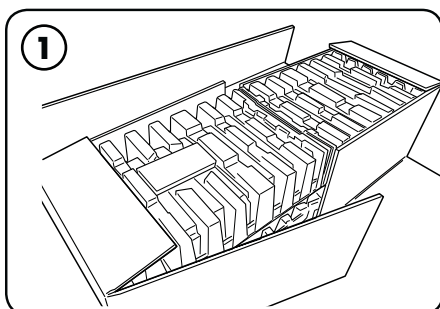

1 Avant de commencer l'installation, assurez-vous qu'un électricien qualifié a installé une prise de 120 V dans la zone d'installation. Sortez la boîte de matériel de montage et vérifiez la quantité de pièces incluses.

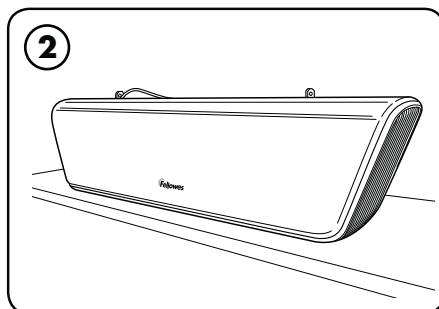

2 Retirez l'appareil de l'emballage et placez-le sur des plateaux de support temporaires sur une table ou une autre surface sous ou à proximité de la zone d'installation.

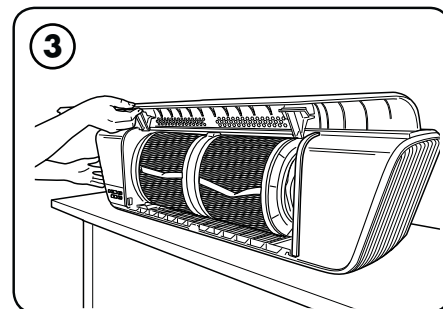

3 Ouvrez la porte de l'appareil en décollant le ruban adhésif au besoin et en tirant doucement vers l'extérieur sur le bas du panneau de la porte.

▲ MISE EN GARDE : Laissez les plateaux de support en place pour éviter d'endommager le produit.

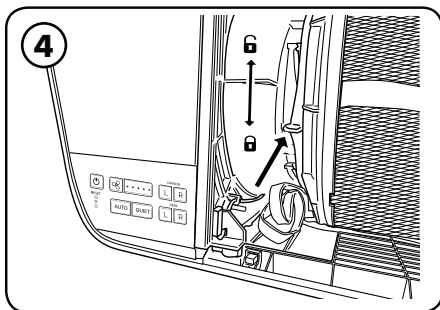

4 Désengagez chaque levier de serrage du filtre jusqu'à ce qu'un déclic se fasse entendre.

REMARQUE : Les mouvements de verrouillage/déverrouillage s'effectuent dans des directions opposées entre les mécanismes de changement de filtre gauche et droit.

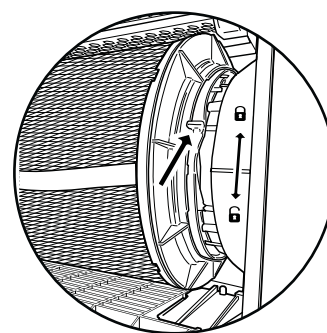
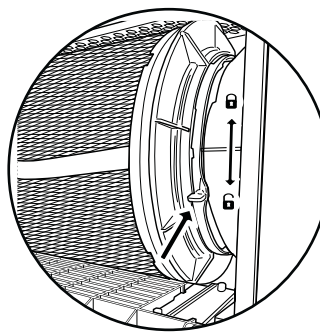
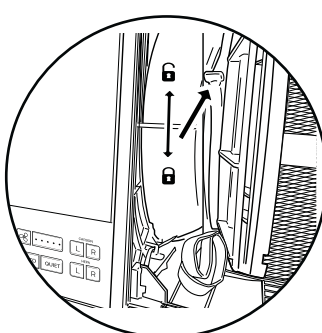

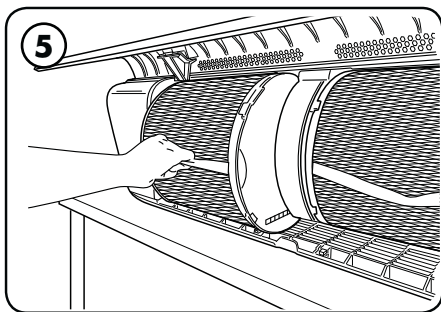

5 Tirez chaque filtre par la sangle et mettez-le de côté pour l'instant.

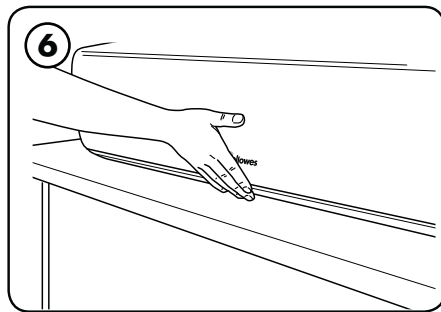

6 Fermez la porte jusqu'à ce qu'un déclic se fasse entendre.

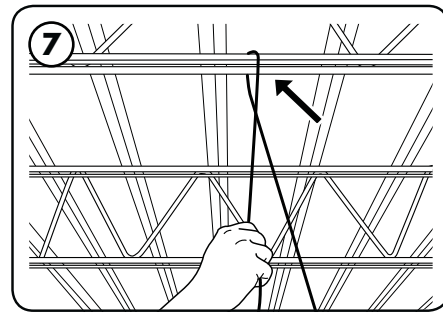

7 Selon le type de plafond, fixez le matériel de montage approprié au-dessus de la zone d'installation à des distances appropriées, conformément aux réglementations locales pour supporter un luminaire de 45 lb (21 kg).

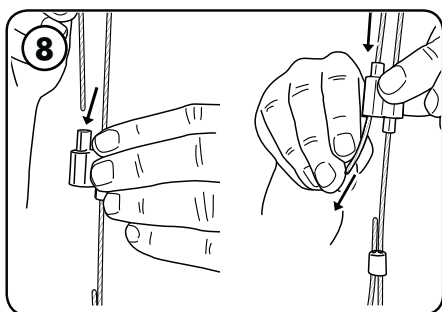

8 Bouclez l'extrémité ouverte des câbles à travers la ferme prévue. Utilisez le matériel d'embrayage de câble fourni pour fixer chaque câble.

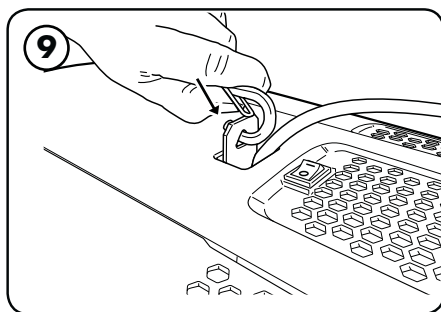

9 Fixez les crochets du câblage d'avion fourni au boîtier à travers les trous de montage.

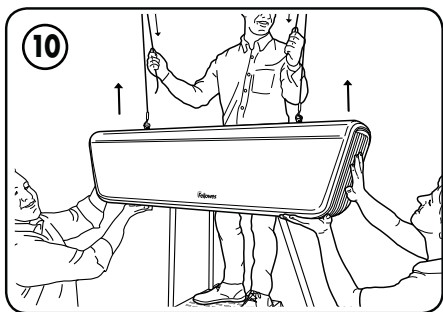

10 Demandez à deux personnes de soulever lentement la machine pendant qu'une troisième personne tire l'extrémité libre des câbles pour les maintenir tendus. Alternez en levant lentement chaque côté pour maintenir l'appareil relativement à niveau pendant le levage.

⚠ MISE EN GARDE : trois personnes sont recommandées pour une installation en toute sécurité.

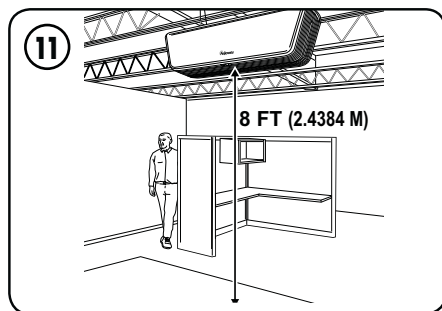

11 Élevez le luminaire à au moins 8 pieds du sol. Pour une performance optimale, gardez au moins 12 pouces de dégagement entre le haut de l'appareil et le plafond. Utilisez un niveau pour vous assurer que le produit pend uniformément.

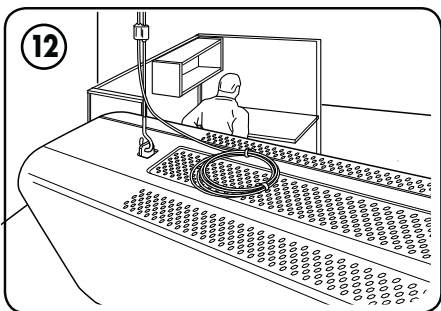

12 Enroulez le câble restant à l'écart. Ne coupez pas les longueurs de câble excessives. Retirez les plateaux de support du bas de l'appareil et jetez-les.

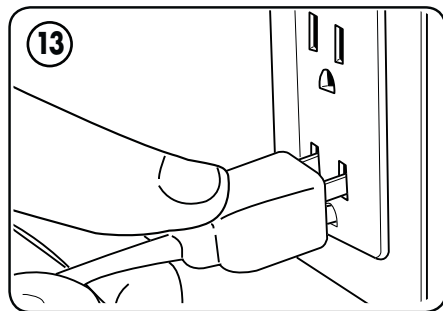

13 Branchez l'appareil dans la prise pré-installée.

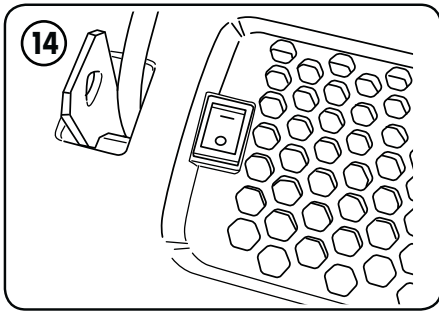

Mettez l'interrupteur d'alimentation sur la position ON ("I"). Pour terminer l'installation, installez les filtres selon les instructions ci-dessous.

PROCÉDURE D'INSTALLATION DES FILTRES

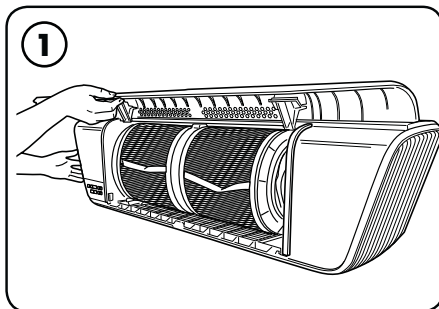

Ouvrez la porte en tirant doucement vers l'extérieur sur le bas du panneau de la porte.

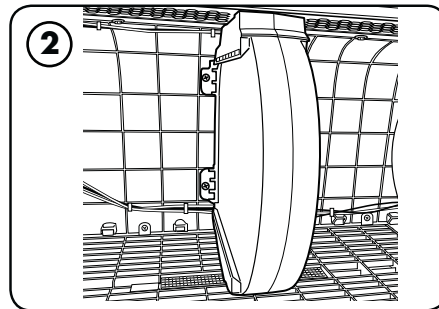

Retirez les filtres neufs des sacs de protection et jetez les sacs.

En tenant chaque filtre par la sangle, alignez le taquet de support avec la fente, un filtre à la fois.

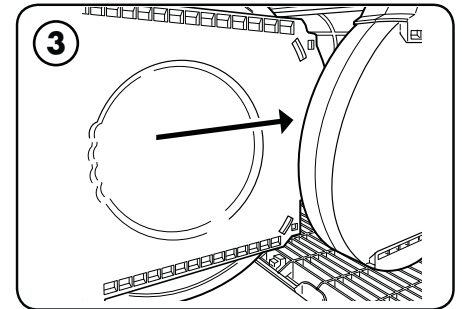

Poussez doucement le filtre jusqu'à ce qu'un déclic se fasse entendre.

REMARQUE : Si les supports supérieur et inférieur ne sont pas bien alignés, le filtre ne reposera pas correctement et pourra endommager l'appareil.

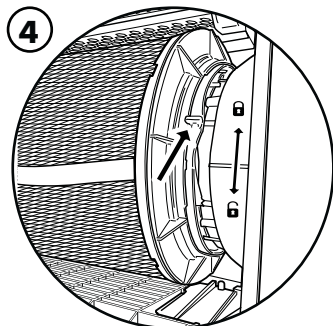

Fixez le filtre en place en déplaçant le levier de serrage du filtre en position verrouillée jusqu'à ce qu'un déclic se fasse entendre.

Répétez les étapes pour le deuxième filtre.

REMARQUE : Les mouvements de verrouillage/déverrouillage s'effectuent dans des directions opposées entre les mécanismes de changement de filtre gauche et droit.

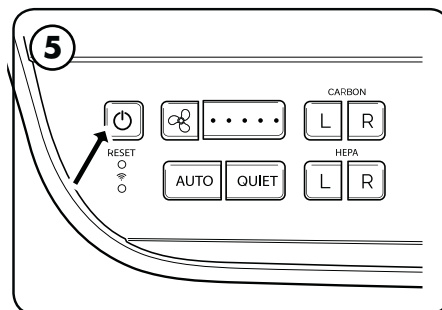

Appuyez sur le bouton d'alimentation pour allumer l'appareil.

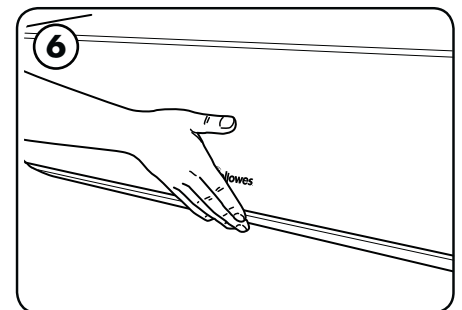

Close the door until a click is heard.

CONTENIDO DEL PAQUETE

- Purificador de aire (1X)
- Filtros híbridos con prefiltro (2X)
- Cables de montaje de 16 pies con embragues (2X)
- Tarjeta de agradecimiento (1X)
- Guía de inicio rápido (1X)
- Manual del usuario (1X)

HERRAMIENTAS NECESARIAS PARA LA INSTALACIÓN

- Guantes
- Escalera/escalera de mano
- Tuercas para cable
- Nivel
- Techo abierto de al menos 10 pies de altura
- Ganchos de montaje o emplazamiento instalados según el código local y capaces de soportar el peso del sistema

NOTA: se recomiendan tres personas para una instalación fácil y adecuada

NOTA: este producto se diseñó para su uso en techo abierto

NOTA: la ubicación de la instalación y el equipo deben ser capaces de soportar 50 lb por anclaje.

Si no está seguro, consulte con un ingeniero estructural calificado.

INSTRUCCIONES DE INSTALACIÓN

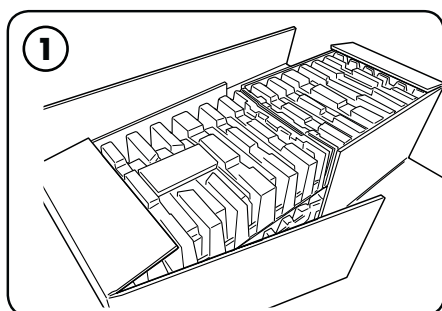

Antes de comenzar la instalación, asegúrese de que un electricista calificado haya instalado un tomacorriente de 120 V en el área de la instalación.

Saque la caja de herramientas de montaje y verifique la cantidad de piezas incluidas.

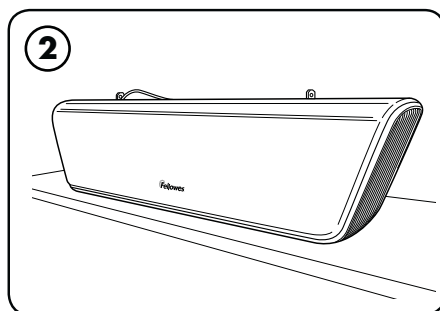

Saque la unidad del embalaje y colóquela sobre bandejas de soporte temporales sobre una mesa u otra superficie debajo o cerca del área de instalación.

⚠ PRECAUCIÓN: Deje las bandejas de soporte colocadas o podría dañar el producto.

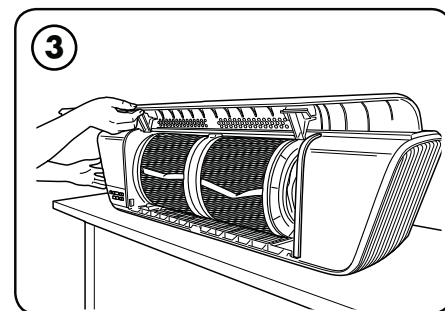

Abra la puerta de la unidad al quitar la cinta según sea necesario y tirando suavemente hacia fuera de la parte inferior del panel de la puerta.

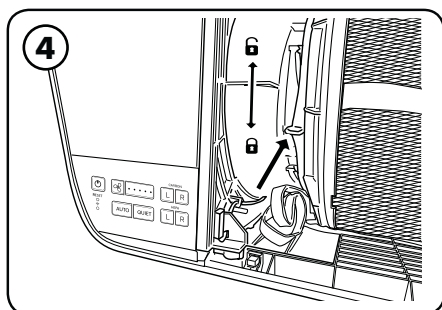

Desenganche cada palanca de sujeción del filtro hasta que se escuche un clic.

NOTA: los movimientos de bloqueo/desbloqueo se realizan en direcciones opuestas entre los mecanismos de cambio de filtro izquierdo y derecho.

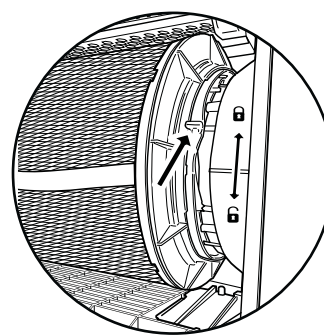
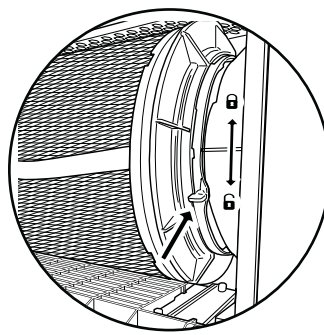
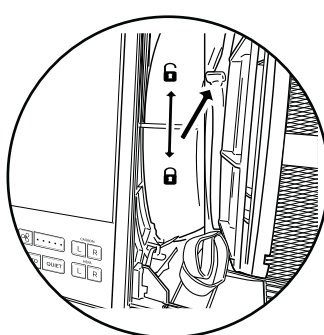

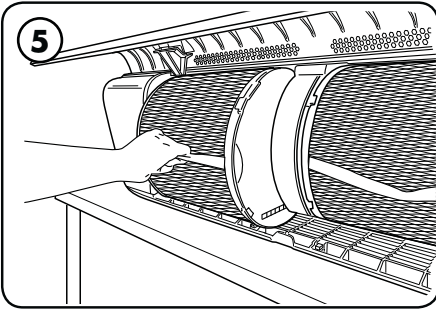

5 Saque cada filtro por la correa y déjelos a un lado por ahora.

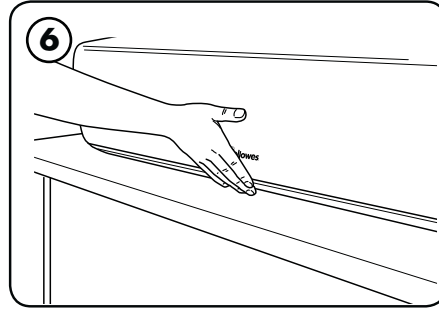

6 Cierre la puerta hasta que se escuche un clic.

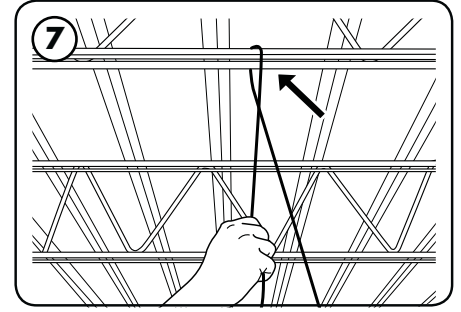

7 Según el tipo de techo, fije las herramientas de montaje adecuadas sobre el área de instalación a las distancias adecuadas según las normas locales para soportar un dispositivo de 45 lb (21kg).

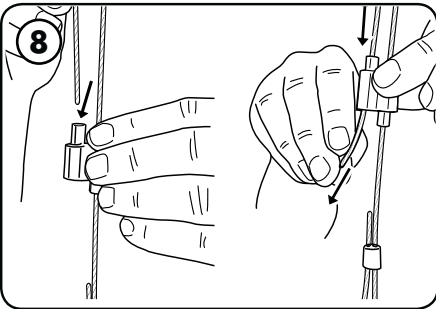

8 Enrolle el extremo abierto de los cables a través del armazón previsto. Use las herramientas de embrague de cable provistas para asegurar cada cable.

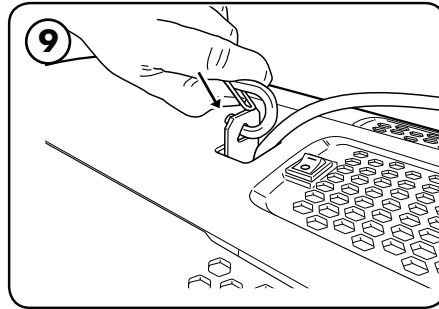

9 Fije los ganchos del cableado de la aeronave provisto a la carcasa a través de los orificios de montaje.

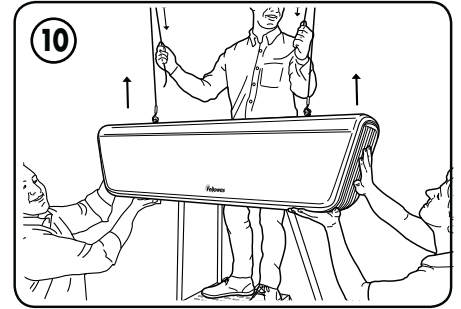

10 Pida a dos personas que levanten lentamente la máquina mientras la otra tira del extremo libre de los cables para mantenerlos tensos. Alterne al levantar lentamente cada lado para mantener la unidad relativamente equilibrada durante el levantamiento.

⚠ PRECAUCIÓN: se recomiendan tres personas para una instalación segura

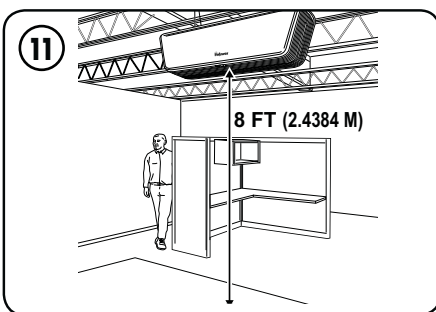

11 Levante el dispositivo por lo menos a 8 pies del suelo

Para un rendimiento óptimo, mantenga al menos 12" de espacio libre entre la parte superior de la unidad y el techo. Use un nivel para asegurarse de que el producto cuelgue uniformemente.

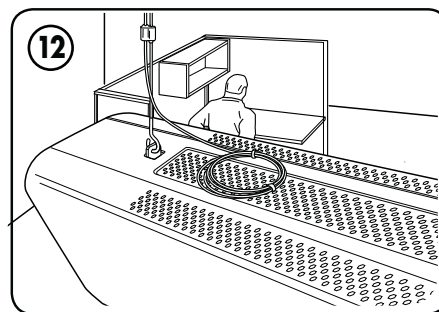

12 Enrolle y envuelva el cable restante para apartarlo. No recorte los tramos de cable sobrantes. Retire las bandejas de soporte de la parte inferior de la unidad y deséchelas.

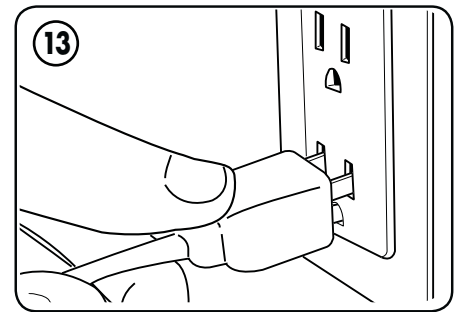

13 Enchufe la unidad en el tomacorriente preinstalado.

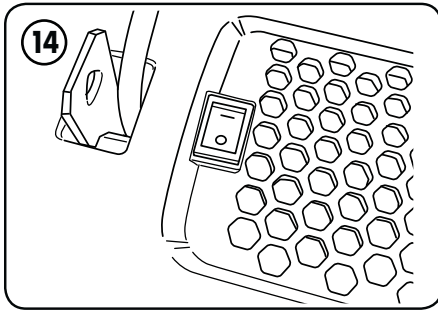

Coloque el interruptor de encendido en la posición de ENCENDIDO ("I"). Para completar la instalación, instale los filtros según las instrucciones a continuación.

PROCEDIMIENTO DE INSTALACIÓN DEL FILTRO

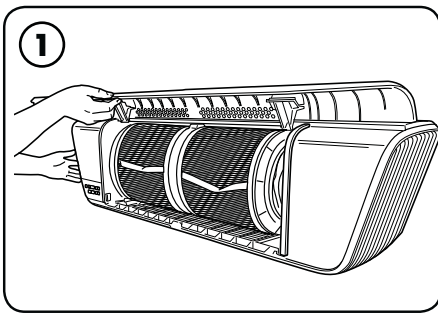

Abra la puerta al tirar suavemente hacia afuera en la parte inferior del panel de la puerta.

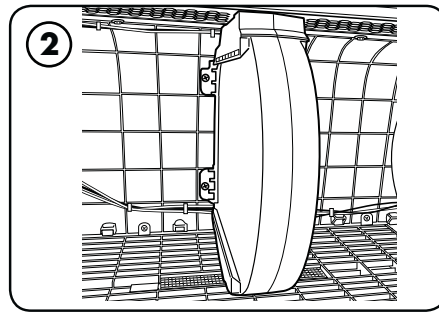

Retire los filtros nuevos de las bolsas protectoras y deséchelas correctamente. Alinee la abrazadera de apoyo con la ranura al sostener cada filtro por la correa, uno a la vez.

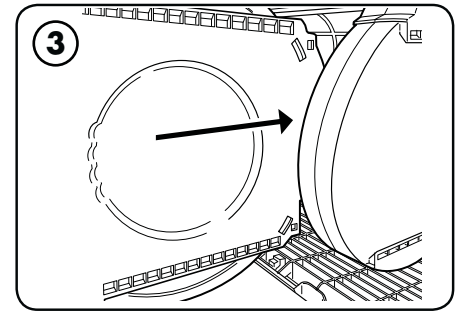

Empuje suavemente el filtro hasta que se escuche un clic.

NOTA: si los soportes superior e inferior no se alinean correctamente, el filtro no se asentará correctamente y puede dañar la unidad.

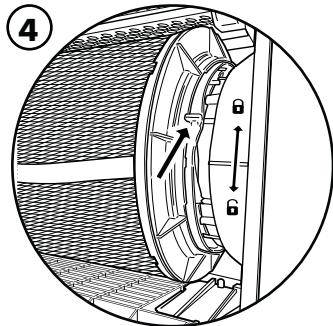

Asegure el filtro en su lugar al mover la palanca de sujeción del filtro nuevamente a la posición de bloqueo hasta que se escuche un clic.

Repita los pasos para el segundo filtro.

NOTA: los movimientos de bloqueo/desbloqueo se realizan en direcciones opuestas en los mecanismos para el cambio de los filtros izquierdo y derecho.

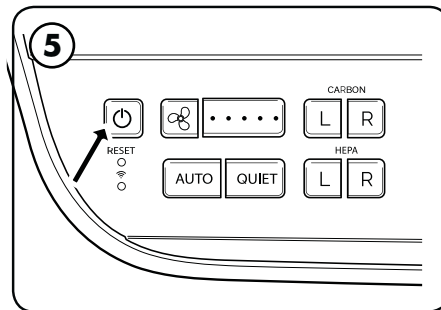

Presione el botón de encendido para encender la unidad.

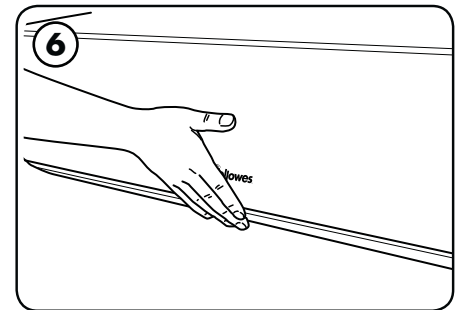

Close the door until a click is heard.

Floor:___ Area:_____ Unit:_____	Floor:___ Area:_____ Unit:_____
[Web ID Sticker Here]	[Web ID Sticker Here]
Floor:___ Area:_____ Unit:_____	Floor:___ Area:_____ Unit:_____
[Web ID Sticker Here]	[Web ID Sticker Here]
Floor:___ Area:_____ Unit:_____	Floor:___ Area:_____ Unit:_____
[Web ID Sticker Here]	[Web ID Sticker Here]
Floor:___ Area:_____ Unit:_____	Floor:___ Area:_____ Unit:_____
[Web ID Sticker Here]	[Web ID Sticker Here]
Floor:___ Area:_____ Unit:_____	Floor:___ Area:_____ Unit:_____
[Web ID Sticker Here]	[Web ID Sticker Here]
Floor:___ Area:_____ Unit:_____	Floor:___ Area:_____ Unit:_____
[Web ID Sticker Here]	[Web ID Sticker Here]
Floor:___ Area:_____ Unit:_____	Floor:___ Area:_____ Unit:_____
[Web ID Sticker Here]	[Web ID Sticker Here]
Floor:___ Area:_____ Unit:_____	Floor:___ Area:_____ Unit:_____
[Web ID Sticker Here]	[Web ID Sticker Here]
Floor:___ Area:_____ Unit:_____	Floor:___ Area:_____ Unit:_____
[Web ID Sticker Here]	[Web ID Sticker Here]



CUSTOMER SERVICE & SUPPORT

www.fellowes.com

U.S.: 1-800-955-0959

Canada: 1-800-665-4339

Mexico: 001-800-514-9057



1789 Norwood Avenue, Itasca, Illinois 60143 • 1-800-955-0959 • www.fellowes.com